

Antriebsständer mit Umlenkgetriebe und Handrad - für Betondecke -

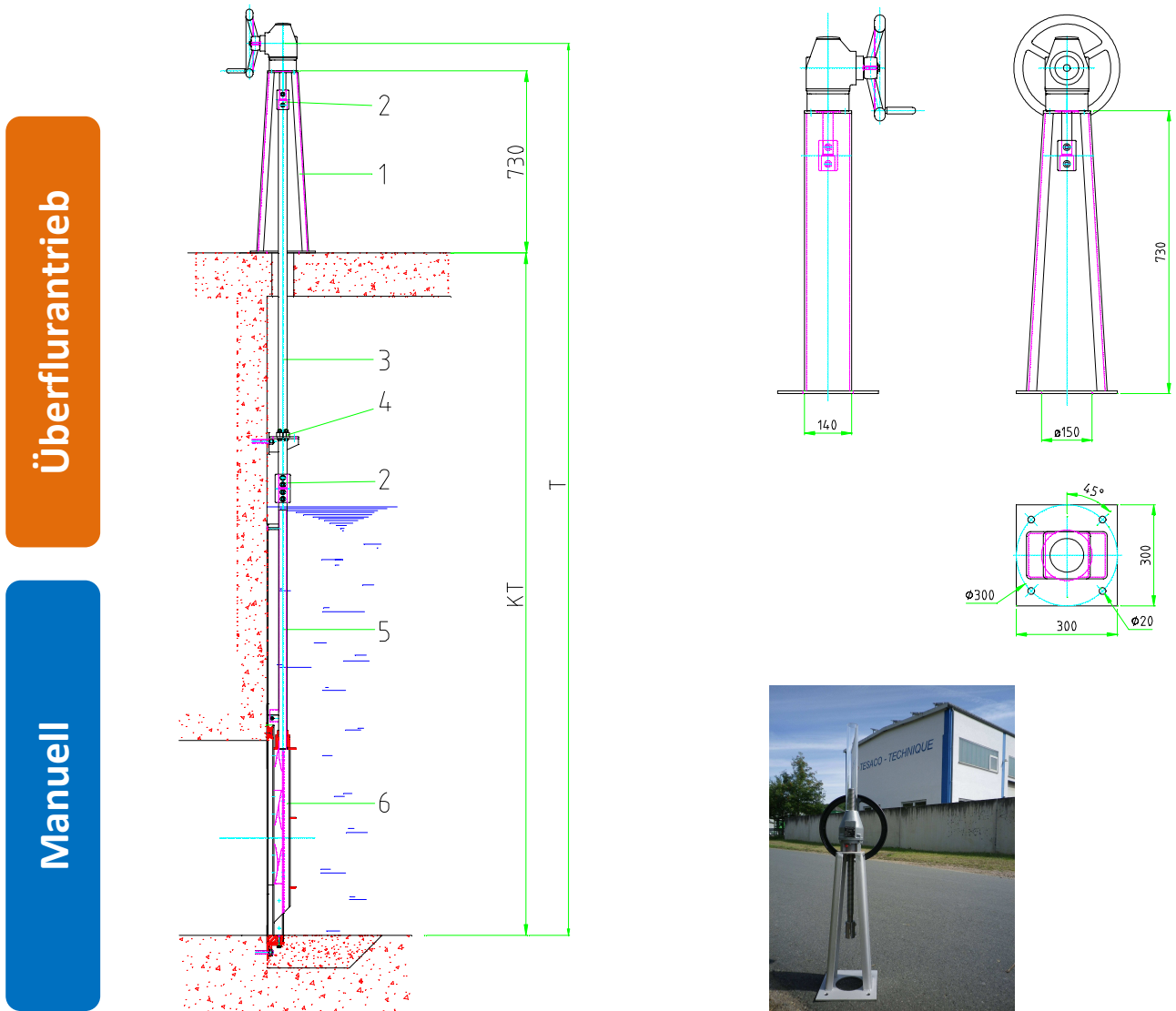

Einbausituation mit Schieber C20-Serie

Darstellung mit Hubspindel und Schutzrohr

LEGENDE

- 1 Antriebsständer mit Getriebe
- 2 Kuppelmuffe
- 3 Spindelverlängerung
- 4 Spindelführung (nur bei Bedarf)
- 5 Spindel
- 6 Gewindeschieber

- T Einbautiefe
- KT Kanaltiefe

Material:

Antriebsständer aus Edelstahl 1.4571 / 1.4301
Antriebswelle aus Edelstahl 1.4571 / 1.4301
Befestigungsschrauben aus Edelstahl A4

Getriebe: AUMA, Rotork Gears

Optional: - Ausführung mit digitaler Stellungsanzeige
- Ausführung mit Hubspindel und Schutzrohr

Betätigung: manuell